

## FICHA TÉCNICA

### INFORMACIÓN GENERAL

Motobomba centrífuga autocebante, con diámetro de succión y descarga de 3 pulgadas, 972 l/min. Con altura máxima de bombeo de 22 metros. Carcasa plástica, confiable y resistente. Para uso especial de agua con productos químicos, agua salda, aguas residuales, entre otros.

Ensamblada con motor HL178 Powered by MARR de 4 tiempos diésel.



**MOTOBOMBA FTB80**

### ESPECIFICACIONES MODELO FTB50 MARR

KIT	
TIPO	Centrífuga autocebante
DIÁMETRO SUCCIÓN/ DESCARGA	3" x 3"
CAPACIDAD MÁXIMA	972 l/min
CARGA MÁXIMA	22 m
ALTURA DE SUCCIÓN	6 m
MBOMBA	
PESO EN SECO	49 kg
DIMENSIONES (LARGO X ANCHO X ALTO)	57 x 49 x 47 cm
CÓDIGO	000000000
ENCENDIDO	Retráctil

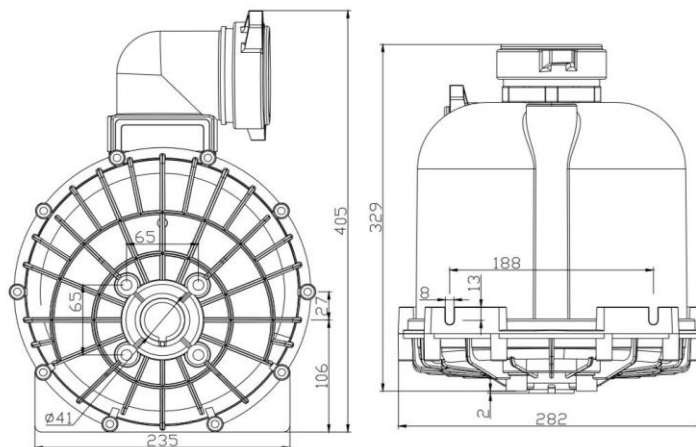

Dimensiones en mm

### MOTOR

MODELO	HL178
TIPO	4 tiempos, OHV, enfriado por aire
DESPLAZAMIENTO	163 cm <sup>3</sup>
SISTEMA DE ARRANQUE	Retráctil
COMBUSTIBLE	Diésel
CAPACIDAD DE COMBUSTIBLE	3.3 litros
CONSUMO DE COMBUSTIBLE	1.25 l/h
CAPACIDAD DE ACEITE	1.10 litros
ALERTA DE ACEITE	Sí
PESO EN SECO	38 kg
DIMENSIONES	475x450x510 mm



**HL178**  
Powered by MARR

### CURVA DE FUNCIONAMIENTO

L/MIN	0	168	456	690	840	972
M	22	20	15	10	5	0

**PUNTO RECOMENDADO: 14m/ 540 lpm**

