

FICHA TÉCNICA

INFORMACIÓN GENERAL

Motobomba centrífuga autocebante de alta presión, con diámetro de succión y descarga de 2 pulgadas, 492 l/min. Con altura máxima de bombeo de 50 metros. Rendimiento excelente. Para uso con agua limpia y sistemas de riego especializados.

Ensamblada con motor Honda GX160 5.5 HP, sin sensor de aceite



MOTOBOMBA HP50

MODELO

| KIT | |
|------------------------------------|------------------------|
| TIPO | Centrífuga autocebante |
| DIÁMETRO SUCCIÓN/ DESCARGA | 2" |
| CAPACIDAD MÁXIMA | 492 l/min |
| CARGA MÁXIMA | 50 m |
| ALTURA DE SUCCIÓN | 8 m |
| MBOMBA | |
| DIMENSIONES (LARGO X ANCHO X ALTO) | 52 x 40 x 48 cm |
| PESO | 30 kg |
| CÓDIGO | 462235002 |
| ENCENDIDO | Manual |

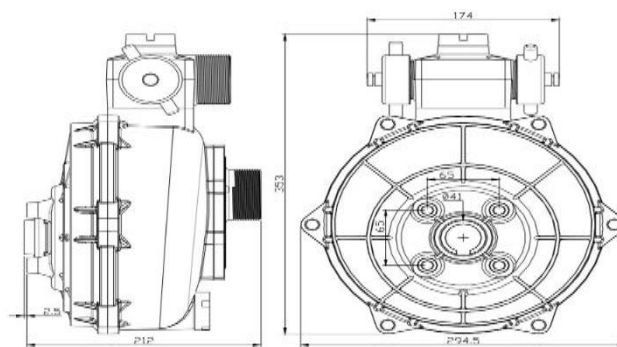

Dimensiones mm

MOTOR

| | |
|--------------------------|-----------------------------------|
| MODELO | HONDA GX160 |
| TIPO | 4 tiempos, OHV, enfriado por aire |
| DESPLAZAMIENTO | 163 cm ³ (5.5 HP) |
| SISTEMA DE ARRANQUE | Retráctil |
| COMBUSTIBLE | Gasolina sin plomo |
| CAPACIDAD DE COMBUSTIBLE | 3.1 litros |
| CONSUMO DE COMBUSTIBLE | 1.4 l/h |
| CAPACIDAD DE ACEITE | 0.6 litros |
| ALERTA DE ACEITE | No |



Motor KOHLER SH265 6.5HP

CURVA DE FUNCIONAMIENTO

PUNTO RECOMENDADO: 240 lpm / 24 m

| | | | | | | | | | | | |
|-------|----|----|-----|-----|-----|-----|-----|-----|-----|-----|-----|
| L/MIN | 0 | 96 | 126 | 162 | 198 | 234 | 276 | 336 | 390 | 432 | 492 |
| M | 50 | 45 | 40 | 35 | 30 | 25 | 20 | 15 | 10 | 5 | 0 |

