

FICHA TÉCNICA

INFORMACIÓN GENERAL

Motobomba centrífuga autocebante de alta presión, con diámetro de succión y descarga de 2 pulgadas, 492 l/min. Con altura máxima de bombeo de 50 metros. Rendimiento excelente. Para uso con agua limpia y sistemas de riego especializados.

Ensamblada con motor Kohler SH265 de 6.5 HP.



MOTOBOMBA HP50

MODELO

KIT	
TIPO	Centrífuga autocebante
DIÁMETRO SUCCIÓN/ DESCARGA	2"
CAPACIDAD MÁXIMA	492 l/min
CARGA MÁXIMA	50 m
ALTURA DE SUCCIÓN	8 m
MBOMBA	
DIMENSIONES (LARGO X ANCHO X ALTO)	70 x 57 x 56 cm
PESO	37 kg
CÓDIGO	442235026
ENCENDIDO	Manual

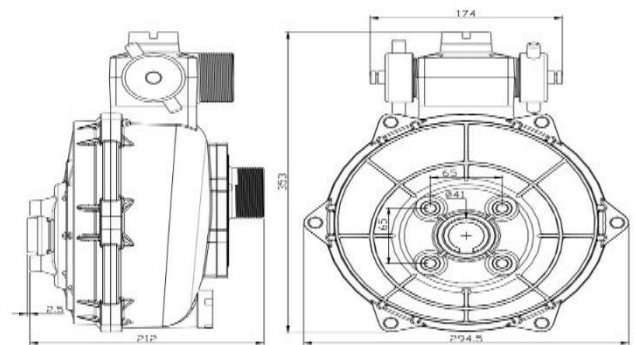

Dimensiones mm

MOTOR

MODELO	KOHLER SH265
TIPO	4 tiempos, OHV, enfriado por aire
DESPLAZAMIENTO	196 cm ³
SISTEMA DE ARRANQUE	Retráctil
COMBUSTIBLE	Gasolina sin plomo
CAPACIDAD DE COMBUSTIBLE	3.3 litros
CONSUMO DE COMBUSTIBLE	1.7 l/h
CAPACIDAD DE ACEITE	0.6 litros
ALERTA DE ACEITE	Sí



Motor KOHLER SH265 6.5HP

CURVA DE FUNCIONAMIENTO

PUNTO RECOMENDADO: 240 lpm / 24 m

L/MIN	0	96	126	162	198	234	276	336	390	432	492
M	50	45	40	35	30	25	20	15	10	5	0

