

# MOTOBOMBA CENTRIFUGA MOD. 150 4" x 3" MARR GASOLINA



## FICHA TÉCNICA

### INFORMACIÓN GENERAL

Motobomba centrífuga de hierro **150 MARR**, con diámetro de succión de 4 pulgadas y 3 pulgadas de descarga, flujo máximo de 1,440 l/min con impulsor de 150 mm de diámetro. Altura máxima de bombeo de 45 metros.

Ensamblada con motor MARR HL420 de 14 HP de 4 tiempos a gasolina.



MOTOBOMBA MOD. 150

### ESPECIFICACIONES

KIT	
TIPO	Centrifuga Hierro
DIÁMETRO SUCCIÓN/ DESCARGA	4" x 3"
CAPACIDAD MÁXIMA	1,440 l/min
TAMAÑO DEL IMPULSOR	150 mm
CARGA MÁXIMA	45 m
ALTURA DE SUCCIÓN	7 m
MBOMBA	
PESO EN SECO	69 kg
DIMENSIONES: (LARGO X ANCHO X ALTO):	67 x 56 x 57 cm
CODIGO	452321006
ENCENDIDO	Manual

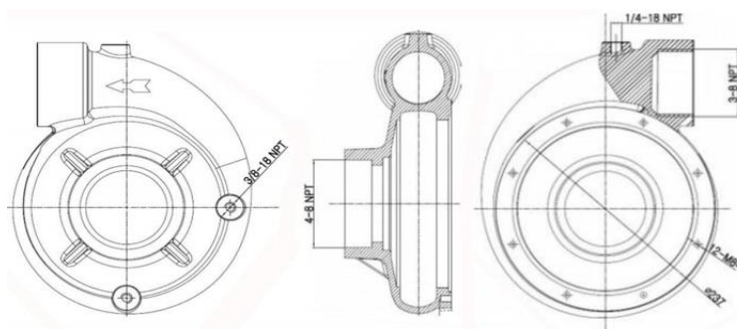

Dimensiones en mm

### MOTOR

TIPO DE MOTOR:	Motor de gasolina OHV, de cuatro tiempos refrigerado por aire, cuatro cilindros.
DIÁMETRO Y CARRERA:	90 x 66 mm
DESPLAZAMIENTO:	420 cm <sup>3</sup>
SALIDA MÁXIMA*:	14.0 hp / 3,600 rpm
CONSUMO DE COMBUSTIBLE:	3.7 l/h
CAPACIDAD DEL TANQUE DE COMBUSTIBLE:	6.5 litros
ACEITE DE LUBRICACIÓN:	SAE 5W/30
VOLUMEN DE ACEITE DE LUBRICACIÓN:	1.1 litros
SISTEMA DE ARRANQUE	Retráctil
NIVEL DE RUIDO	90 (dB)
DIMENSIONES	535x495x500 mm



Motor MARR gasolina HL420

### CURVA CARGA-GASTO

L/MIN	0	444	582	732	876	1,050	1200	1386	1440
M	45	40	35	30	25	20	15	10	0

**PUNTO RECOMENDADO: 22m/960lpm**

