

MOTOBOMBA CENTRIFUGA MARR MOD. 170 4" CON MOTOR KOHLER



FICHA TÉCNICA

INFORMACIÓN GENERAL

Motobomba centrífuga de hierro **170 MARR**, con diámetro de succión de 4 pulgadas y 4 pulgadas de descarga, flujo máximo de 1,260 l/min con impulsor de 170 mm de diámetro. Altura máxima de bombeo de 60 metros.

Ensamblada con motor **KOHLER CH680** de 23 HP de 4 tiempos a gasolina



MOTOBOMBA 170 4"X3"

ESPECIFICACIONES

KIT	
TIPO	Centrífuga Hierro
DIÁMETRO SUCCIÓN/ DESCARGA	4" x 4"
CAPACIDAD MÁXIMA	1,260 l/min
TAMAÑO DEL IMPULSOR	170 mm
CARGA MÁXIMA	70 m
ALTURA DE SUCCIÓN	7 m
MBOMBA	
PESO EN SECO	97 kg
DIMENSIONES (largo x ancho x alto)	67 x 56 x 55 cm
CÓDIGO	462100020
ENCENDIDO	Eléctrico

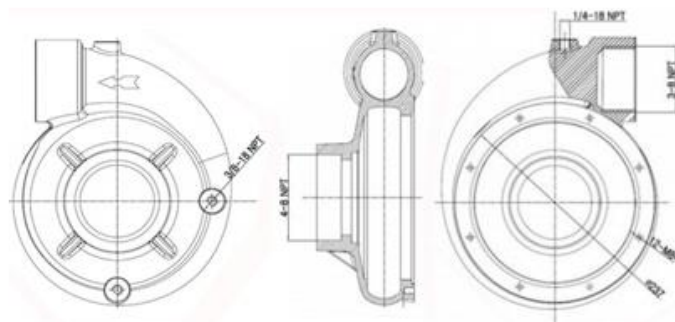

Tamaño del cuerpo de la bomba

MOTOR

MODELO	CH680
TIPO	Gasolina, 4 tiempos, cuñero, OHV, bicilíndrico en V, eje horizontal.
DESPLAZAMIENTO	674 cm ³ (23 HP)
SISTEMA DE ARRANQUE	Eléctrico
COMBUSTIBLE	Gasolina, 87 octanos
POTENCIA NETA	17.2 / 16.8 kw / 23HP a 3,600 rpm
TORQUE NETO MÁXIMO	37.9/36.8 pies (51.4/49.9 lb) a 2,400 rpm
CAPACIDAD DE ACEITE	1.9 litros
PESO EN SECO	41 kg
MEDIDAS	35.5 x 44.9 x 48.26 cm



**KOHLER CH680
23HP**

CURVA CARGA-GASTO

PUNTO RECOMENDADO: 42m / 960lpm

L/MIN	1,260	1260	1260	1194	990	708	120	0
M	0	10	20	30	40	50	60	70

