

MOTOBOMBA CENTRIFUGA 175 2"x2" MARR



FICHA TÉCNICA

INFORMACIÓN GENERAL

Motobomba centrífuga de hierro **175 MARR**, con diámetro de succión de 2 pulgadas y 2 pulgadas de descarga, flujo máximo de 288 l/min con impulsor de 175 mm de diámetro. Altura máxima de bombeo de 70 metros. Se encargan de suministrar el caudal necesario a la instalación de riego a la presión requerida por los emisores para su correcto funcionamiento, de la más alta calidad en el mercado con muy Buena presión para riegos presurizados y arrastre de agua a gran distancia

Ensamblada con motor Marr HL178FA 6.0 hp, 4 tiempos diésel.



MOTOBOMBA 175 2"x2"

ESPECIFICACIONES

KIT	
TIPO	Centrifuga Hierro
DIÁMETRO SUCCIÓN/ DESCARGA	2" x 2"
CAPACIDAD MÁXIMA	288 l/min
TAMAÑO DEL IMPULSOR	175 mm
CARGA MÁXIMA	70 m
ALTURA DE SUCCIÓN	6 m
MBOMBA	
PESO EN SECO	59 kg
DIMENSIONES (largo x ancho x alto)	70 x 57 x 56 cm
CÓDIGO	452100002
ENCENDIDO	Manual

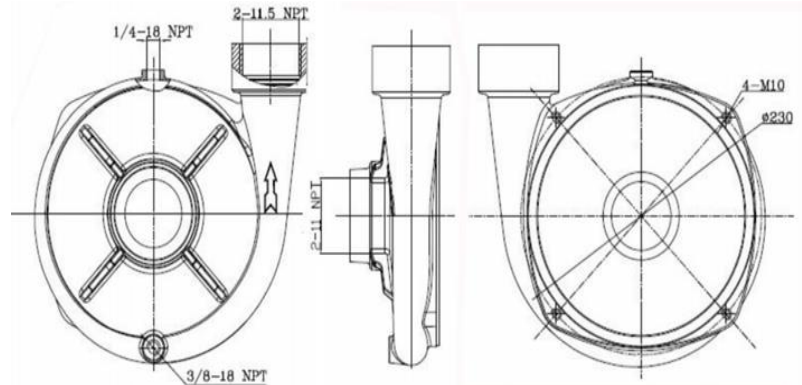

Dimensiones (Tamaño del impulsor 175 mm)

MOTOR

MODELO	HL178FA
TIPO	Motor diésel de inyección directa de cuatro ciclos, refrigerado por aire
DESPLAZAMIENTO	78 x 64 mm
SISTEMA DE ARRANQUE	Retráctil
COMBUSTIBLE	Diésel
CAPACIDAD DE COMBUSTIBLE	3.3 litros
CAPACIDAD DE ACEITE	1.10 litros
CONSUMO DE COMBUSTIBLE	1.25 l/h



HL178FA
power by Marr

CURVA CARGA-GASTO

L/MIN	0	144	162	192	222	282	288	288	288	288
M	70	65	60	56	50	40	30	20	10	0

PUNTO RECOMENDADO: 48m/240lpm

