

MOTOBOMBA CENTRIFUGA 198 2"x2" MARR



FICHA TÉCNICA

INFORMACIÓN GENERAL

Motobomba centrífuga de hierro **198 MARR**, con diámetro de succión de 2 pulgadas y 2 pulgadas de descarga, flujo máximo de 313 l/min con impulsor de 198 mm de diámetro. Altura máxima de bombeo de 80 metros. Se encargan de suministrar el caudal necesario a la instalación de riego a la presión requerida por los emisores para su correcto funcionamiento, de la más alta calidad en el mercado con muy buena presión para riegos presurizados y arrastre de agua a gran distancia

Ensamblada con motor Marr HL186FA 9hp, 4 tiempos a diésel.



MOTOBOMBA 198 2"x2"

ESPECIFICACIONES

KIT	
TIPO	Centrifuga Hierro
DIÁMETRO SUCCIÓN/ DESCARGA	2" x 2"
CAPACIDAD MÁXIMA	313 l/min
TAMAÑO DEL IMPULSOR	198 mm
CARGA MÁXIMA	80 m
ALTURA DE SUCCIÓN	6 m
MBOMBA	
PESO EN SECO	87 kg
DIMENSIONES (largo x ancho x alto)	70 x 57 x 56 cm
CÓDIGO	452100000
ENCENDIDO	Eléctrico

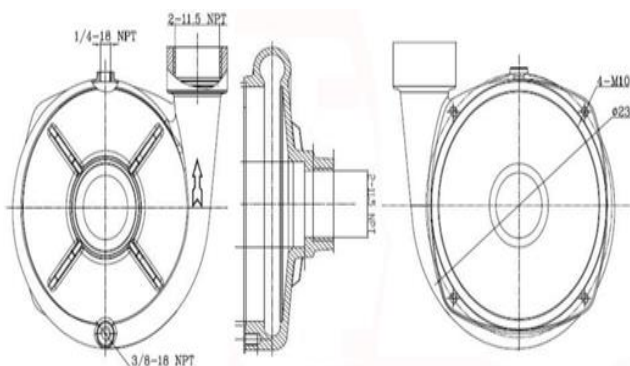

Dimensiones (Tamaño del impulsor 198 mm)

MOTOR

MODELO	HL186FA
TIPO	Motor diésel de inyección directa de cuatro ciclos, refrigerado por aire.
DESPLAZAMIENTO	418 cm ³
SISTEMA DE ARRANQUE	Retráctil/ llave
COMBUSTIBLE	Diésel
CAPACIDAD DE COMBUSTIBLE	5.4 litros
CAPACIDAD DE ACEITE	1.65 litros
CONSUMO DE COMBUSTIBLE	1.8 l/h



HL186FA

CURVA CARGA-GASTO

L/MIN	0	190	258	306	312	312	312	312	313
M	80	70	60	40	30	20	15	10	0

PUNTO RECOMENDADO: 64m/240lpm

