

MOTOBOMBA CENTRIFUGA 208 3"x3" MARR DIÉSEL



FICHA TÉCNICA

INFORMACIÓN GENERAL

Motobomba centrífuga de hierro **208 MARR**, con diámetro de succión de 3 pulgadas y 3 pulgadas de descarga, flujo máximo de 600 l/min con impulsor de 208 mm de diámetro. Altura máxima de bombeo de 70 metros.

Ensamblada con motor Marr diésel 9 HP (HL186FAE)



MBOMBA MOD 208

ESPECIFICACIONES

KIT	
TIPO	Centrífuga Hierro
DIÁMETRO SUCCIÓN/ DESCARGA	3" x 3"
CAPACIDAD MÁXIMA	600 l/min
TAMAÑO DEL IMPULSOR	208 mm
CARGA MÁXIMA	70 m
ALTURA DE SUCCIÓN	6 m
MBOMBA	
PESO EN SECO	92kg
DIMENSIONES (LARGO X ANCHO X ALTO)	67 x 56 x 57 cm
CÓDIGO	452321003
ENCENDIDO	Eléctrico

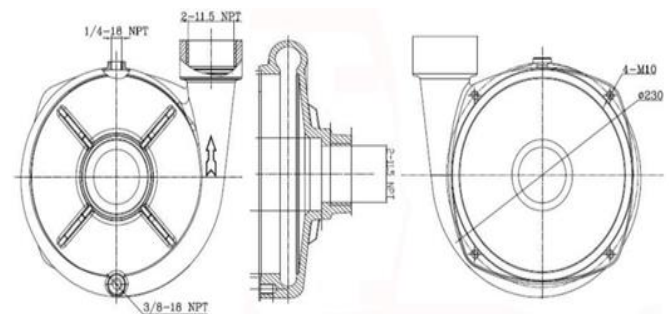

Dimensiones
(Tamaño del impulsor 198 mm)

MOTOR

TIPO DE MOTOR:	Motor diésel de inyección directa de cuatro ciclos, refrigerado por aire.	
DIÁMETRO Y CARRERA:	86 x 72 mm	
DESPLAZAMIENTO:	418 cm ³	
SISTEMA DE ENCENDIDO:	Retroceso o retroceso / 12v eléctrico	
COMBUSTIBLE	Diésel	
CAPACIDAD DEL TANQUE DE COMBUSTIBLE:	5.4 litros	
CAPACIDAD DE ACEITE:	LLENO	1.65 litros
	MÍNIMO	1.0 litros
DIMENSIONES (LARGO X ANCHO X ALTO):	51 x50 x 55 cm	
PESO EN SECO:	47 kg	



MOTOR HL186FAE

CURVA CARGA- GASTO

L/MIN	0	186	276	324	408	486	552	576	600
M	70	60	50	40	30	20	15	10	0

PUNTO RECOMENDADO: 12m/540lpm

