

# MOTOBOMBA WB100 4" C/MOTOR HONDA GX270 9 HP.



## FICHA TÉCNICA

### INFORMACIÓN GENERAL

Motobomba centrífuga autocebante, con diámetro de succión y descarga de 4 pulgadas, 1,290 l/min. Con altura máxima de bombeo de 32 metros. Para el bombeo de agua con sólidos. Duradera y de fácil mantenimiento. Para uso en la construcción, eliminación de lodos, inundaciones y desazolves.

Ensamblada con motor Honda GX270 de 9 HP.



MODELO WB100 4"

### ESPECIFICACIONES

KIT	
TIPO	Centrífuga autocebante
DIÁMETRO SUCCIÓN/ DESCARGA	4" x 4"
CAPACIDAD MÁXIMA	1,290 l/min
CARGA MÁXIMA	32 m
ALTURA DE SUCCIÓN	6 m
MBOMBA	
PESO	37 kg
DIMENSIONES	67 x 56 x 57 cm
CÓDIGO	442234114
ENCENDIDO	Manual

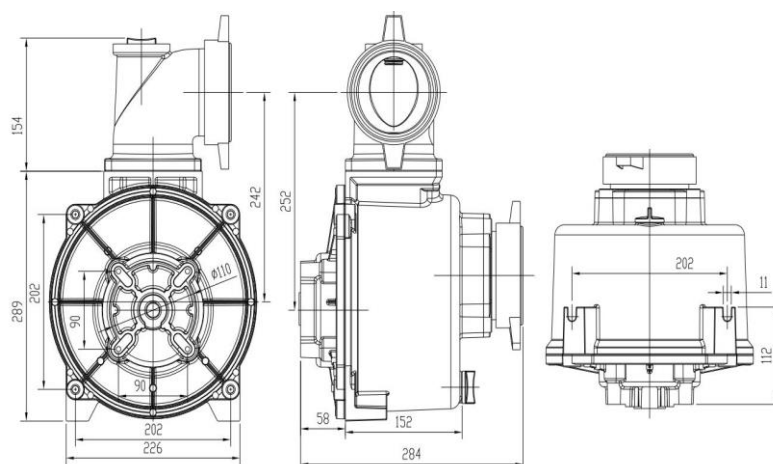

medidas en mm

### MOTOR

TIPO DE MOTOR:	Motor Gasolina, 4 tiempos, OHV, enfriado por aire, monocilíndrico 25° de inclinación eje horizontal
DIÁMETRO Y CARRERA:	77 x 58 mm
DESPLAZAMIENTO:	270 cm <sup>3</sup>
SISTEMA DE ENCENDIDO:	Retráctil
COMBUSTIBLE	Gasolina
CAPACIDAD DEL TANQUE DE COMBUSTIBLE:	5.3 litros
CONSUMO DE COMBUSTIBLE	2.4 l/h
CAPACIDAD DE ACEITE:	1.1 litros
DIMENSIONES: (LARGO X ANCHO X ALTO):	38 x 43 x 42 cm
PESO EN SECO:	25 kg



Motor HONDA GX270 9 HP

**Curva de funcionamiento**  
**PUNTO RECOMENDADO: 960 lpm / 13 m**

L/MIN	0	168	444	678	918	1080	1188	1290
M	32	30	25	20	15	10	5	0

