

# MOTOBOMBA WB100 4" C/MOTOR MARR HL188

## 13 HP



### FICHA TÉCNICA

#### INFORMACIÓN GENERAL

Motobomba centrífuga autocebante, con diámetro de succión y descarga de 4 pulgadas, 1,290 l/min. Con altura máxima de bombeo de 32 metros. Para el bombeo de agua con sólidos. Duradera y de fácil mantenimiento. Para uso en la construcción, eliminación de lodos, inundaciones y desazolves.

Ensamblada con motor HL188 Powered by MARR de 4 tiempos diésel de 13 hp.



MODELO WB100 4"

#### ESPECIFICACIONES

KIT	
TIPO	Centrífuga autocebante
DIÁMETRO SUCCIÓN/ DESCARGA	4" x 4"
CAPACIDAD MÁXIMA	1,290 l/min
CARGA MÁXIMA	32 m
ALTURA DE SUCCIÓN	6 m
MBOMBA	
PESO	84 kg
DIMENSIONES	67 x 56 x 57 cm
CÓDIGO	00000000
ENCENDIDO	Manual / Eléctrico

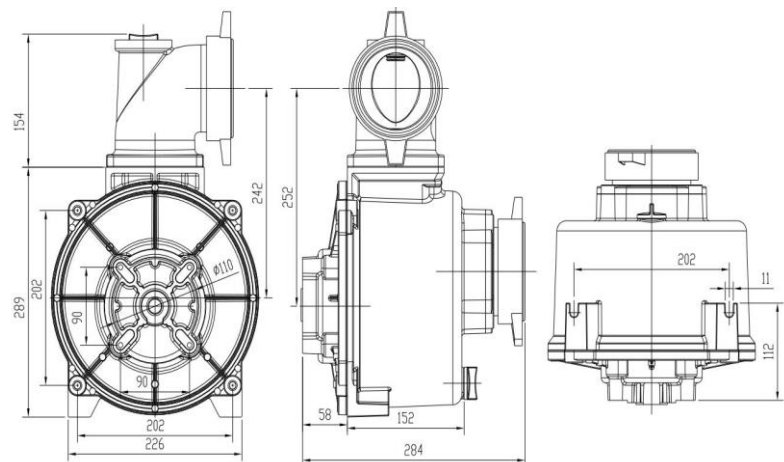

medidas en mm

#### MOTOR

TIPO DE MOTOR:	HL 188; Motor diésel de inyección directa de cuatro ciclos, refrigerado por aire.	
DIÁMETRO Y CARRERA:	88 x 78 mm	
DESPLAZAMIENTO:	474 cm <sup>3</sup>	
SISTEMA DE ENCENDIDO:	Retráctil - retroceso / 12v eléctrico	
SISTEMA DE REFRIGERACION:	Aire forzado por ventilador volante	
SISTEMA DE LUBRICACIÓN:	Lubricación forzada y por salpicadura	
COMBUSTIBLE	Diésel	
CAPACIDAD DEL TANQUE DE COMBUSTIBLE:	5.4 litros	
CONSUMO DE COMBUSTIBLE	2.2 l/h	
CAPACIDAD DE ACEITE:	LLENO	1.65 litros
	MÍNIMO	1.0 litros
DIMENSIONES: (LARGO X ANCHO X ALTO):	51 x 50 x 55 cm	
PESO EN SECO:	50 kg	



Motor MARR HL188 13HP

### Curva de Rendimiento

PUNTO RECOMENDADO: 960 lpm / 13 m

L/MIN	0	168	444	678	918	1080	1188	1290
M	32	30	25	20	15	10	5	0

