

## FICHA TÉCNICA

### INFORMACIÓN GENERAL

Motobomba centrífuga Autocebante, con diámetro de succión y descarga de 4 pulgadas, 1,464 l/min. Con altura máxima de bombeo de 28 metros. Bajo costo de mantenimiento, para uso en zonas residenciales, jardinería, agricultura, ganadería o industrial.

Ensamblada con motor GX270 (9 HP) Powered by HONDA de 4 tiempos a gasolina.



MOTOBOMBA WP100

### ESPECIFICACIONES

KIT	
TIPO	Centrífuga autocebante
DIÁMETRO SUCCIÓN/ DESCARGA	4" x 4"
CAPACIDAD MÁXIMA	1,464 l/min
CARGA MÁXIMA	28 m
ALTURA DE SUCCIÓN	7 m
MBOMBA	
PESO EN SECO	51 kg
DIMENSIONES (LARGO X ANCHO X ALTO)	67 x 56 x 57 cm
CÓDIGO	442222149
ENCENDIDO	Manual

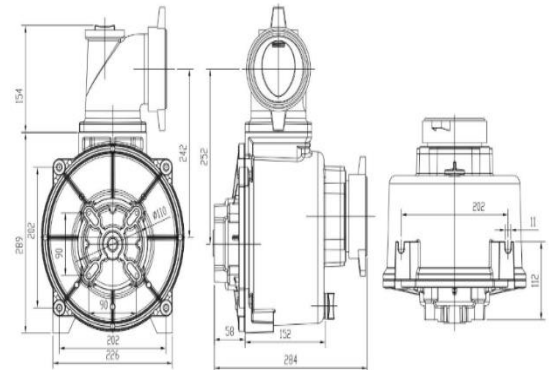

Dimensiones en mm

### MOTOR

MODELO	<b>GX270 Powered by HONDA</b>
TIPO	4 tiempos, OHV, enfriado por aire
DESPLAZAMIENTO	270 cm <sup>3</sup>
SISTEMA DE ARRANQUE	Retráctil
COMBUSTIBLE	Gasolina sin plomo, 87 octanos
CAPACIDAD DE COMBUSTIBLE	5.3 litros
CONSUMO DE COMBUSTIBLE	2.4 l/h
CAPACIDAD DE ACEITE	1.1 litros
ALERTA DE ACEITE	Sí
PESO EN SECO	25 kg
DIMENSIONES (LARGO X ANCHO X ALTO):	380 x 429 x 422 mm



GX270  
Powered by HONDA

### CURVA CARGA-GASTO

L/MIN	0	618	1,152	1,464
M	28	20	10	0

**PUNTO RECOMENDADO: 14m /960 lpm**

