

MOTOBOMBA WP150 MARR DIÉSEL



FICHA TÉCNICA

INFORMACIÓN GENERAL

Motobomba centrífuga Autocebante, con diámetro de succión y descarga de 6 pulgadas, 1,896 l/min. Con altura máxima de bombeo de 28 metros. Bajo costo de mantenimiento, para uso en zonas residenciales, jardinería, agricultura, ganadería o industrial.

Ensamblada con motor MARR HL188FVE 13HP de 4 tiempos en diésel.



WP100 6" x 6"

ESPECIFICACIONES

| KIT | |
|------------------------------------|------------------------|
| TIPO | Centrífuga autocebante |
| DIÁMETRO SUCCIÓN/ DESCARGA | 6" x 6" |
| CAPACIDAD MÁXIMA | 1,896l/min |
| CARGA MÁXIMA | 28 m |
| ALTURA DE SUCCIÓN | 7 m |
| MBOMBA | |
| PESO EN SECO | 110 kg* |
| DIMENSIONES (LARGO X ANCHO X ALTO) | 80 x 60 x 61 cm |
| CÓDIGO | 443822215 |
| ENCENDIDO | Eléctrico / Manual |

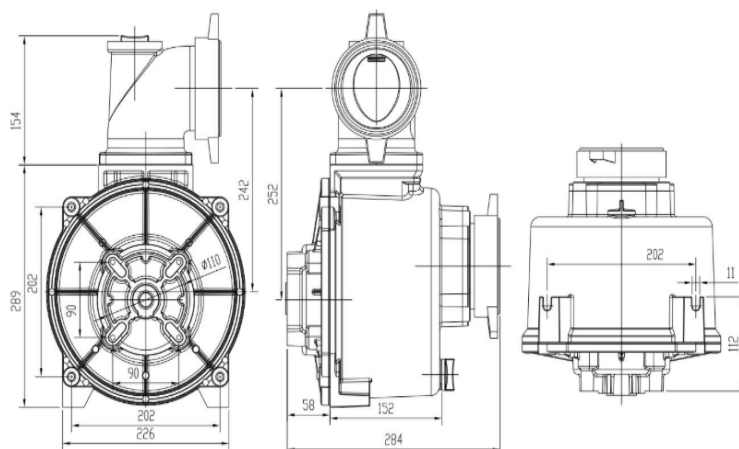

Dimensiones en mm

MOTOR

| | | |
|--------------------------------------|---|-------------|
| TIPO DE MOTOR: | Motor diésel de inyección directa de cuatro ciclos, refrigerado por aire. | |
| DIÁMETRO Y CARRERA: | 88 x 78 mm | |
| DESPLAZAMIENTO: | 474 cm ³ | |
| SALIDA NOMINAL*: | 7.0 kW a 3,000 rpm | |
| SALIDA MÁXIMA*: | 8.0 kW a 3,000 rpm | |
| SISTEMA DE ENCENDIDO: | Retráctil - retroceso / 12v eléctrico | |
| SISTEMA DE REFRIGERACION: | Aire forzado por ventilador volante | |
| SISTEMA DE LUBRICACIÓN: | Lubricación forzada y por salpicadura | |
| COMBUSTIBLE | Diésel | |
| CAPACIDAD DEL TANQUE DE COMBUSTIBLE: | 5.4 litros | |
| CONSUMO DE COMBUSTIBLE: | 2.2 l/h | |
| CAPACIDAD DE ACEITE: | LLENO | 1.65 litros |
| | MÍNIMO | 1.0 litros |
| DIMENSIONES: (LARGO X ANCHO X ALTO): | 51 x 50 x 55 cm | |
| PESO EN SECO: | 50 kg | |



Motor MARR Diésel
HL188FVE

CURVA CARGA-GASTO

| | | | | | | | |
|-------|----|-----|-----|------|------|------|-------|
| L/MIN | 0 | 306 | 750 | 1140 | 1536 | 1764 | 1,896 |
| M | 28 | 25 | 20 | 15 | 10 | 5 | 0 |

